

Beachten Fahrzeiten Zylinder!

Einfahrzeit: 2 sec

Ausfahrzeit: 5 sec

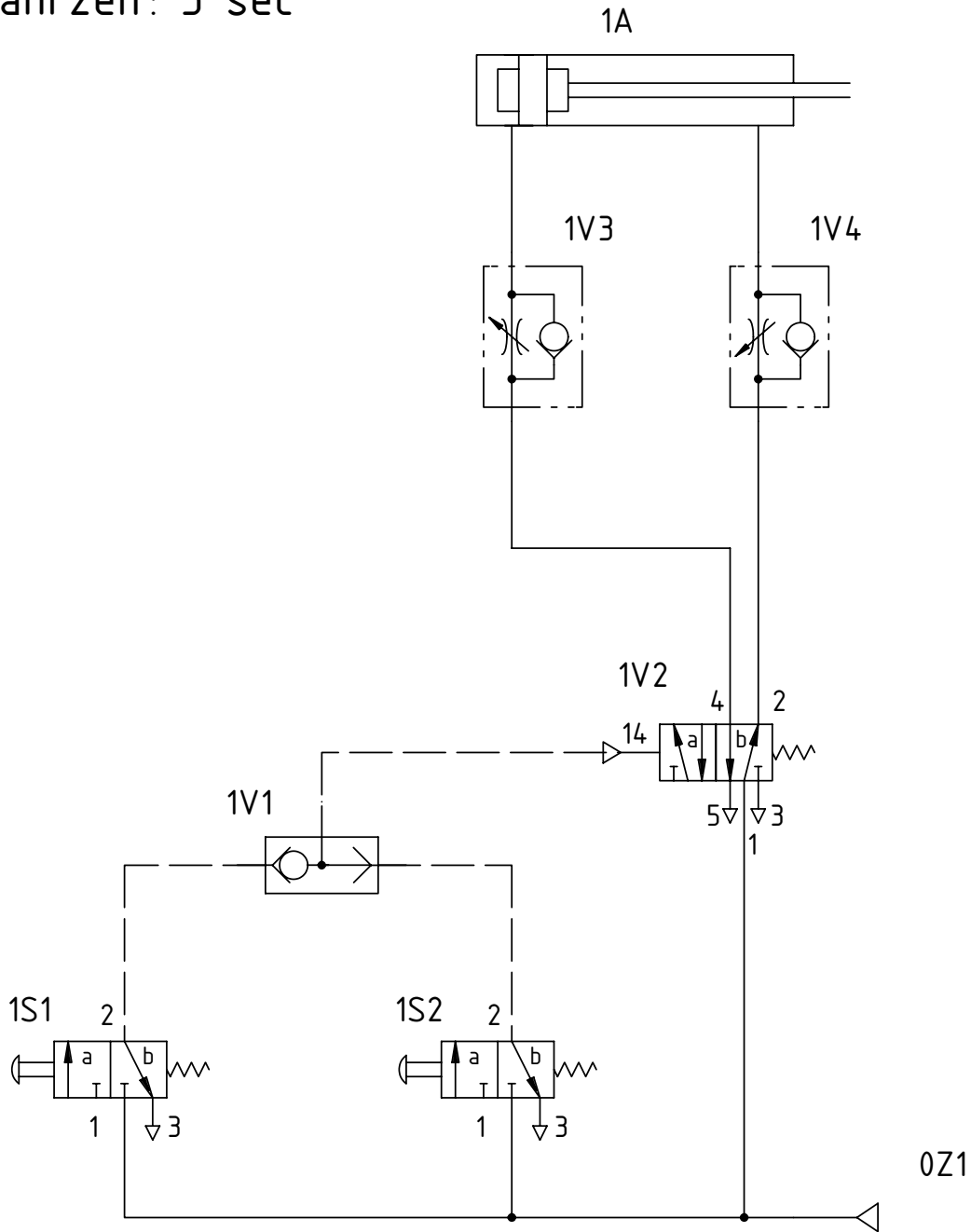

Alle bearbeiteten Flächen  Rz 25 Alle Bohrungen Qualität H 7  Rz 6,3		Allgmein- toleranzen DIN ISO 2768-m		Maßstab 1:1		Gewicht	
				Werkstoff		Vorgabezeit: 6 h	
				<i>Datum</i>	<i>Name</i>	Prüfbetrieb	
				<i>Bearb.</i>	21.12.04	Rethschulte	
				<i>Gepr.</i>		<i>Fertigkeitsprüfung / Zwischenprüfung 2005</i>	
				<i>Norm</i>		Antrieb für Auslage CP 38 / Schaltplan	
				 Industrie- und Handelskammer Ostwestfalen zu Bielefeld Postfach 10 03 63 • 33503 Bielefeld		Verpackungsmittelmechaniker	
						<i>Blatt</i> 10	
						<i>10 Blätter</i>	
<i>Zust.</i>	<i>Änderung</i>	<i>Datum</i>	<i>Name</i>	<i>Urspr.</i>	<i>Ers. für:</i>	<i>Ers. durch:</i>	